

BASCULANTI IN PVC

VYNIL



de nardi®



# VINYL

*Il rivestimento alternativo*

## INDICE

VINYL - 0

4

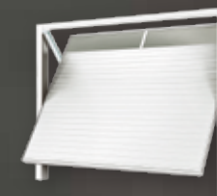

VINYL - V

5

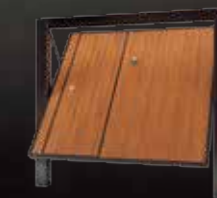

PORTA PEDONALE

6

RIVESTIMENTI INTERNI

6

NON DEBORDANTE

7



COLORI

8

ACCESSORI



DE NARDI  
*by* FAAC

10



AUTOMAZIONE  
A BORDO 24 V

11



MARCATURA CE

12-13

RITIRO USATO

14

QUALITÀ SU MISURA

15

1968  
**de nardi**

PORTE DA GARAGE



*made in Italy*

 **INTESA SANPAOLO  
PERSONAL FINANCE**

FINANZIAMENTI CON RIMBORSO RATEALE

# VINYL



VINYL - 0

**VINYL** É UN'ALTRA VERSIONE DELLE BASCULANTI A CONTRAPPESI FIRMATE DE NARDI. ELEGANTE NELL'ESTETICA, SOLIDISSIMA NEL MANTO, NON RICHIEDE NESSUNA MANUTENZIONE E RIMANE INALTERATA NEL TEMPO.

IL TELAIO DEL MANTO É REALIZZATO CON L'ESCLUSIVO PROFILO IN ACCIAIO RINFORZATO, PREDISPOSTO PER L'ALLOGGIAMENTO DELLA GUARNIZIONE IN GOMMA.

NEI MONTANTI LATERALI IN ACCIAIO ZINCATO É INSERITO UN PRATICO SISTEMA A CONTRAPPESI PER UNA FACILE APERTURA SENZA SFORZO.

LE PARTI METALLICHE SONO ZINCATE E VERNICIATE DI SERIE CON POLVERI POLIESTERE A FORNO, PER LA MASSIMA RESISTENZA AGLI AGENTI ATMOSFERICI.



VINYL - V

IL MANTO É REALIZZATO CON SOLIDI PROFILI IN PVC, CHE ESTERNAMENTE SI PRESENTANO CON UN DISEGNO RIPRODUCENTE LE VENATURE DEL LEGNO.

LA PERLINATURA VERTICALE (O ORIZZONTALE) PUÒ ESSERE DI 6 DIVERSI COLORI AI QUALI VIENE ABBINATO IL COLORE DELLE PARTI IN ACCIAIO (VEDERE PAG. 8).

LA BASCULANTE VINYL PUÒ ESSERE FORNITA CON PORTA PEDONALE, ZONE A VETRI E, PER UN'APERTURA ANCORA PIÙ FACILE, CON AUTOMAZIONE ELETTRICA.

VINYL VIENE FORNITA COMPLETA DI SERRATURA TIPO YALE CON MANIGLIA E SBLOCCO INTERNO, PREDISPOSIZIONE ALLA MOTORIZZAZIONE CON SISTEMA ANTICADUTA, ZANCHE DI ANCORAGGIO; VIENE CONSEGNATA GIÀ ASSEMBLATA PER UN FACILE MONTAGGIO E IMBALLATA IN FOGLI DI POLIETILENE A BOLLE.



# VINYL

# NON DEBORDANTE

## PORTA PEDONALE

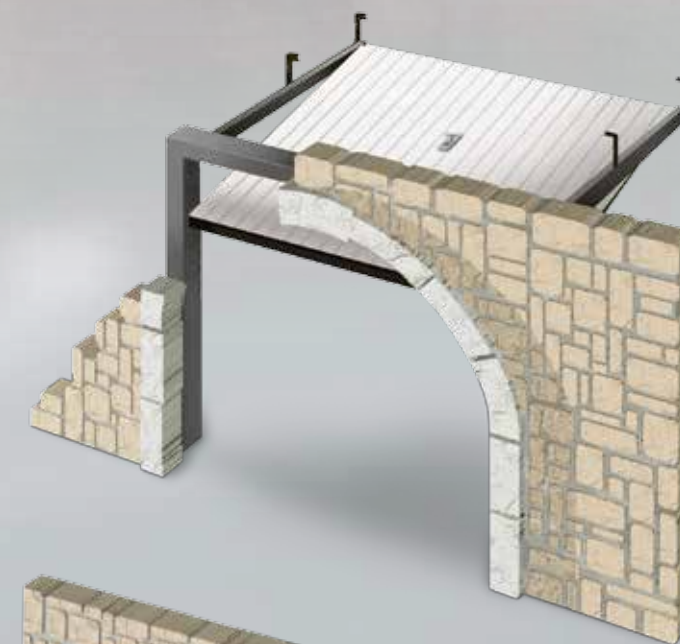
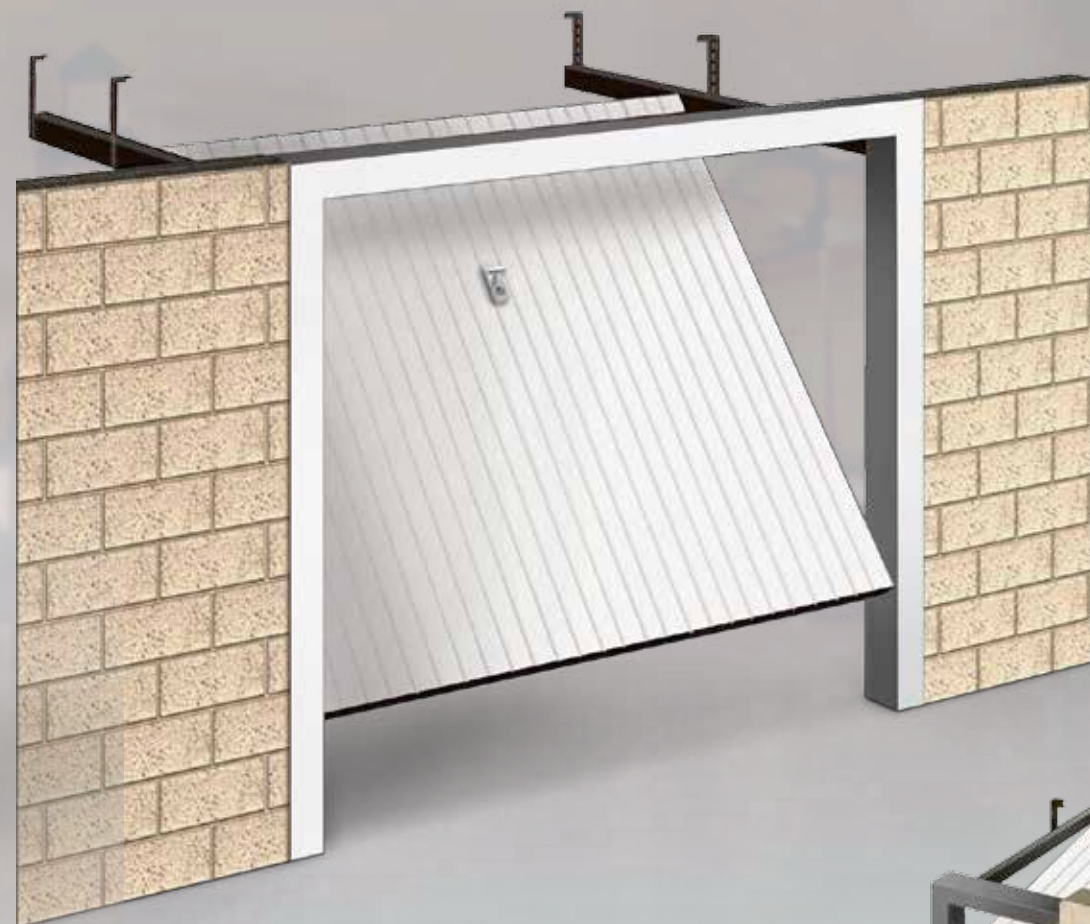

## RIVESTIMENTO INTERNO



QUESTA SOLUZIONE CONSENTE DI INSTALLARE LA PORTA BASCULANTE VINYL ANCHE IN PROSSIMITÀ DI UN MARCIAPIEDE O DI UN PASSAGGIO PEDONALE: IL MOVIMENTO DI APERTURA E CHIUSURA AVVIENE INFATTI SOLO ALL'INTERNO DEL GARAGE, SENZA NESSUNA SPORGENZA ESTERNA. NEI CENTRI STORICI DELLE CITTÀ, IN PRESENZA DI ARCHI O APERTURE PARTICOLARI, LA BASCULANTE VINYL NON DEBORDANTE RISOLVE I PROBLEMI DI FUNZIONALITÀ E DI ESTETICA.

PANNELLO INTERNO MICROFORATO

PANNELLO INTERNO IN OKOUMÈ VENTILATO

VERSIONE NORMALE



## COLORI

ECCO GLI ESEMPI DEI COLORI DEI PROFILI IN PVC, VISTI ESTERNAMENTE ED INTERNAMENTE. NELLA TERZA COLONNA SONO RAPPRESENTATE LE COMBINAZIONI SUGGERITE CON I COLORI DEL TELAIO. PER LA SCELTA DEFINITIVA CONSULTARE I CAMPIONARI.

### ESTERNO

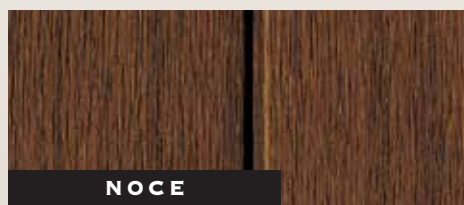

### INTERNO

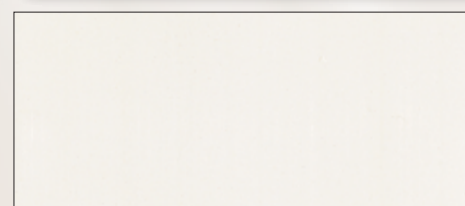

L'ACCIAIO DELLE BASCULANTI VINYL VIENE VERNICIATO A FORNO CON POLVERI POLIESTERE PER GARANTIRE LA MIGLIORE QUALITÀ E DURATA. PER UNA SCELTA PERSONALIZZATA È DISPONIBILE, A RICHIESTA, QUALSIASI TINTA RAL.

### TELAIO - TINTE RAL

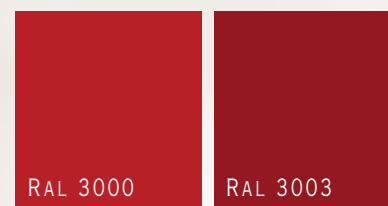
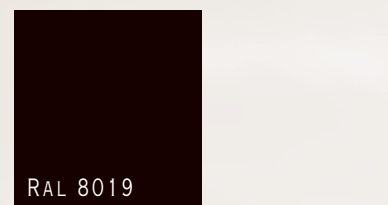
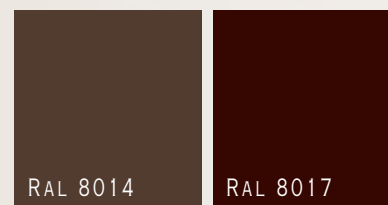
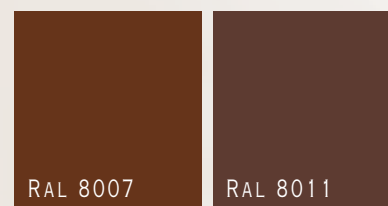
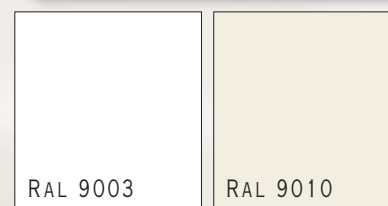

## ACCESSORI

### MANIGLIE

I COORDINATI, BASCULANTE E PORTA PEDONALE, SONO SEI:

- OTTONE SATINATO CON PLACCA
- OTTONE SATINATO ACCIAIO CON PLACCA
- OTTONE SATINATO
- OTTONE SATINATO ACCIAIO
- ALLUMINIO BRONZATO SATINATO
- ALLUMINIO NATURALE SATINATO



OTTONE SATINATO CON PLACCA



OTTONE SATINATO ACCIAIO CON PLACCA



OTTONE SATINATO



OTTONE SATINATO ACCIAIO



ALLUMINIO BRONZATO SATINATO



ALLUMINIO NATURALE SATINATO

### VERNICIATURA RESISTENTE ALLA NEBBIA SALINA

#### BASCULANTI IN PVC

QUALORA LE PORTE DE NARDI SIANO INSTALLATE IN PROSSIMITÀ DEL MARE, SIAMO IN GRADO DI OFFRIRE UNO SPECIALE RIVESTIMENTO ANTICORROSIVO A POLVERI DEL TELAIO IN ACCIAIO; GARANTENDO COSÌ LA MASSIMA PROTEZIONE ALLA NEBBIA SALINA E AI VARI AGENTI CORROSIVI AMBIENTALI.





LA CENTRALINA ELETTRONICA DISPONE DI UN SOFISTICATO SISTEMA DI RILEVAMENTO DEL PROFILO DI SFORZO E DELL'AUTOMATICA REGOLAZIONE DELLA POTENZA DEI MOTORI DURANTE TUTTO IL CICLO DI APERTURA E CHIUSURA, AL FINE DI LIMITARE LE FORZE DI IMPATTO COME PREVISTO DALLA VIGENTE NORMATIVA. PER GARANTIRE IL MAGGIOR LIVELLO DI SICUREZZA, ESISTONO DIFFERENTI VELOCITÀ DI APERTURA E CHIUSURA, EFFETTUANDO QUEST'ULTIMA IN MODALITÀ RIDOTTA. ALL'INIZIO E FINE DELLE FASI DI LAVORO SONO STATE PREVISTE IDONEE RAMPE DI ACCELERAZIONE E DECELERAZIONE PER LIMITARE AL MINIMO LE SOLLECITAZIONI MECCANICHE ALLA PORTA ED AI MOTORI. E' INOLTRE PREVISTA L'OPPORTUNA SEGNALE DI MANUTENZIONE PROGRAMMATA AL RAGGIUNGIMENTO DEI CICLI DI LAVORO PREFISSATI. E' FORNITA CABLATA, COMPLETA DI CAVO DI ALIMENTAZIONE CON SPINA TIPO "SHUCO". DISPONE INOLTRE DELLA POSSIBILITÀ DI CHIUSURA AUTOMATICA TEMPORIZZATA E DI REGOLAZIONE DELLA POTENZA MOTORE.

### CENTRALINA DE NARDI



CENTRALINA ELETTRONICA, CON ANTENNA INCORPORATA E RICEVENTE RADIO.

DALLA COLLABORAZIONE TRA DUE AZIENDE LEADER, NASCE IL MOTORIDUTTORE FAAC DN 24, INSTALLATO IN ESCLUSIVA NAZIONALE SULLE PORTE BASCULANTI DE NARDI. PRODOTTO DA FAAC, SVILUPPATO CON DE NARDI, GARANTISCE LA MASSIMA FUNZIONALITÀ, DURATA E SICUREZZA.

ABBINATO ALLA NUOVA ED INNOVATIVA ELETTRONICA DE NARDI, NELLA VERSIONE DA 24 V C.C. OTTIMIZZA LA RESA E IL FUNZIONAMENTO MOTORIZZATO DELLE PORTE BASCULANTI.



TASTIERA RADIO A COMBINAZIONE NUMERICA, SELETTORE A CHIAVE, LAMPEGGIATORE LED A PARETE, FOTOCELLULE, TRASMETTITORI BICANALI E QUADRICANALI.

## AUTOMAZIONE A BORDO

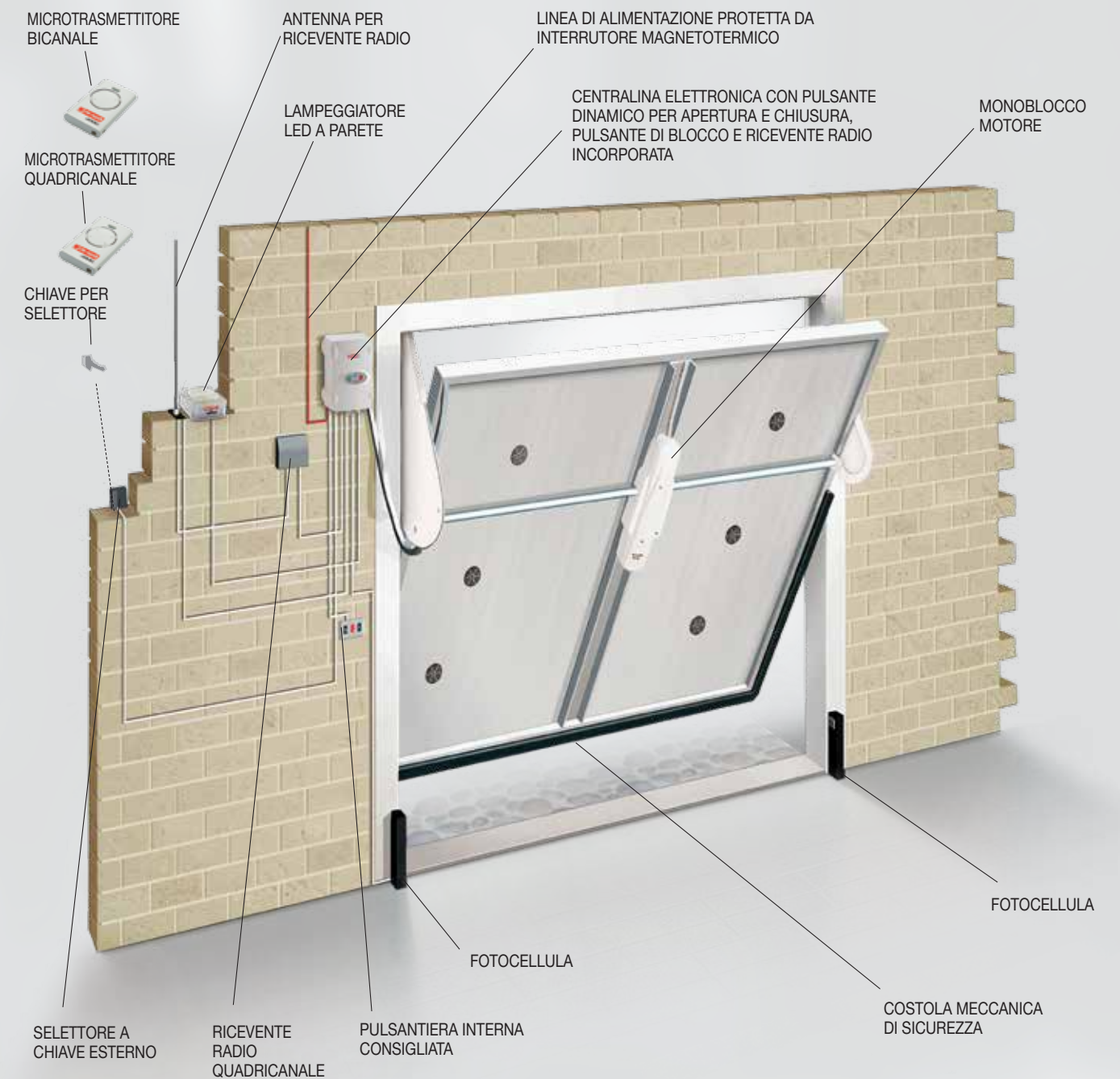

### AUTOMAZIONE A BORDO 24 V C.C. DE NARDI BY FAAC

AUTOMAZIONE COMPOSTA DA UNO O DUE MONOBLOCCHI ELETTROMECCANICI FAAC CON MOTORE 24 V C.C. ED ENCODER AD ALTA RISOLUZIONE, COLLEGATI ALLA PORTA BASCULANTE MEDIANTE DUE BRACCI TELESCOPICI, E DOTATI DI SBLOCCO D'EMERGENZA INTERNO OD ESTERNO, COMANDATO DALLA SERRATURA, PER LA MOVIMENTAZIONE IN CASO DI ASSENZA DELLA TENSIONE DI RETE.

CENTRALINA ELETTRONICA MULTIFUNZIONE DE NARDI DOTATA DI VARIE USCITE PER IL COLLEGAMENTO DI PERIFERICHE QUALI:

- PULSANTE DINAMICO PER APERTURA E CHIUSURA
- PULSANTE DI BLOCCO
- PULSANTE DI CHIUSURA
- PULSANTE DI APERTURA MEDIANTE FOTOCELLULE O RILEVATORI DI MASSE METALLICHE (SPIRE INDUTTIVE ECC.).
- LAMPEGGIATORE ELETTRONICO 24 V
- ZOCCOLO PER RICEVENTE RADIO BICANALE

- USCITA 24 V PER ALIMENTAZIONE DI PERIFERICHE ESTERNE
- USCITA SECONDO CANALE
- COSTOLA ANTISCHIACCIAMENTO PER IL COMANDO DI INVERSIONE DEL MOTO DURANTE LA CHIUSURA
- FOTOCELLULE
- BUS DI CAMPO CHE PERMETTE IL COMANDO ED IL CONTROLLO REMOTO CON POSSIBILITÀ DI VISUALIZZAZIONE DELLO STATO DELLA PORTA SU UN DISPLAY, COMPRESO LO SCHERMO TELEVISIVO, FINO AD UNA DISTANZA DI 500 M.
- BATTERIE TAMPONE PER FUNZIONAMENTO D'EMERGENZA IN ASSENZA DI RETE.



# MARCATURA CE

## SISTEMA ANTICADUTA CON DOPPIA FUNE CERTIFICATA

IL SISTEMA ANTICADUTA IDEATO DA DE NARDI, CON L'AGGIUNTA DI UNA FUNE DI SOSPENSIONE SUPPLEMENTARE, GARANTISCE LA INARRESTABILITÀ DELLA PORTA BASCULANTE.



### A FUNE PRIMARIA ROTTA: LA BASCULANTE FUNZIONA COME PRIMA

IN CASO DI ROTTURA DELLA FUNE\* DI SOSPENSIONE PRIMARIA, LA PORTA BASCULANTE CONTINUERÀ A FUNZIONARE IN ASSOLUTA SICUREZZA. MAI PIÙ ARRESTO IMPROVVISO DELL'ANTA E RELATIVI DISERVIZI (GARAGE BLOCCATO ED INUTILIZZABILE).



### B FUNI PRIMARIA E SECONDARIA ROTTE: LA BASCULANTE SI BLOCCA SENZA DANNI

NEL CASO DI ROTTURA DI ENTRAMBE LE FUNI DI SOSPENSIONE\* IL "PARACADUTE" BLOCCA IMMEDIATAMENTE LA BASCULANTE NELLA POSIZIONE IN CUI AVVIENE LA ROTTURA. MAI PIÙ CADUTA DELL'ANTA CON CONSEGUENTI DANNI A PERSONE O COSE SOTTOSTANTI.



\* CASISTICA ROTTURA FUNI CERTIFICATE:

- A** TENDENTE A ZERO
- B** DAL 1998 AD OGGI NON SONO STATI RILEVATI CASI DI ROTTURA DI ENTRAMBI LE FUNI

DAL 1° MAGGIO 2005 TUTTE LE PORTE DEVONO SODDISFARE I PARAMETRI, PER LA PRODUZIONE, INSTALLAZIONE E MANUTENZIONE, PREVISTI DALLA NORMA DI PRODOTTO ARMONIZZATA EN 13241-1. NEL MESE DI APRILE 2005 LA DE NARDI S.P.A. HA OTTENUTO DAL CSI S.P.A., ORGANISMO NOTIFICATO, LA CERTIFICAZIONE CE PER LE PROPRIE PORTE BASCULANTI IN ACCIAIO, LEGNO E PVC.

**GLI ADEMPIMENTI NORMATIVI HANNO INTERESSATO IL PRODOTTO PRINCIPALMENTE NEGLI ASPETTI LEGATI ALLA SICUREZZA.**



## RESISTENZA AL VENTO

TUTTE LE PORTE BASCULANTI VINYL DE NARDI SONO CERTIFICATE IN CLASSE 2, IN FUNZIONE DELLA PREVISTA INSTALLAZIONE IN FACCIATA ESTERNA.

## LIMITAZIONE DELLE FORZE

LA NUOVA AUTOMAZIONE A 24 V C.C. DE NARDI BY FAAC SODDISFA I PARAMETRI PREVISTI DALLA NORMATIVA IN MATERIA DI LIMITAZIONE DELLE FORZE. LA CENTRALINA ELETTRONICA DISPONE DI UN SOFISTICATO SISTEMA DI RILEVAMENTO ED ACQUISIZIONE DEL PROFILO DEGLI SFORZI, DELL'AUTOMATICA REGOLAZIONE DELLA POTENZA DEI MOTORI DURANTE TUTTO IL CICLO DI APERTURA, CON CONSEGUENTE LIMITAZIONE, ENTRO I PARAMETRI DI NORMA, DELLE FORZE D'IMPATTO.



VINYL L 405 X H 257 CM

## COSTOLA MECCANICA

LA NUOVA COSTOLA MECCANICA DI TIPO ATTIVO PREVEDE L'AUTOTEST CONTINUO DELL'EFFICIENZA DEI SENSORI, ESCLUDENDO OGNI POSSIBILITÀ DI AVARIA INCONTROLLATA.



## PROTEZIONE DEI LEVERISMI

IL SISTEMA DEI LEVERISMI, COMPOSTO DA BRACCIO DI SOSPENSIONE E TELESCOPICO, È STATO OPPORTUNAMENTE RIDISEGNATO NELLA FORMA E GEOMETRIA PER GARANTIRE IL RISPETTO DELLA DISTANZA DI SICUREZZA PARI A 2,5 CM (FRANCO DI SICUREZZA). È STATO INOLTRE INSTALLATO UN CARTER A PROTEZIONE DEI LEVERISMI CHE NE RENDE PIÙ GRADEVOLE ANCHE L'ASPETTO ESTETICO.



## DURABILITÀ E MANOVRABILITÀ

LE PORTE BASCULANTI DE NARDI, MANUALI E MOTORIZZATE, SONO STATE SOTTOPOSTE A TEST PER OLTRE 20.000 CICLI DI APERTURA E CHIUSURA, SENZA MAI RICORRERE A INTERVENTI DI MANUTENZIONE STRAORDINARIA E/O SOSTITUZIONE DI COMPONENTI QUALI AD ES.: FUNI DI SOSPENSIONE, CUSCINETTI, PULEGGE ECC. .





**CAMBIA  
LA TUA VECCHIA PORTA DA GARAGE  
E SCEGLI TRA LE OLTRE 100 SOLUZIONI  
DE NARDI.**

**TI GARANTIAMO QUALITÀ SU MISURA.**



**SMONTIAMO E RITIRIAMO  
LA TUA VECCHIA PORTA  
E POTRAI UTILIZZARE  
SUBITO  
LA TUA NUOVA BASCULANTE.**

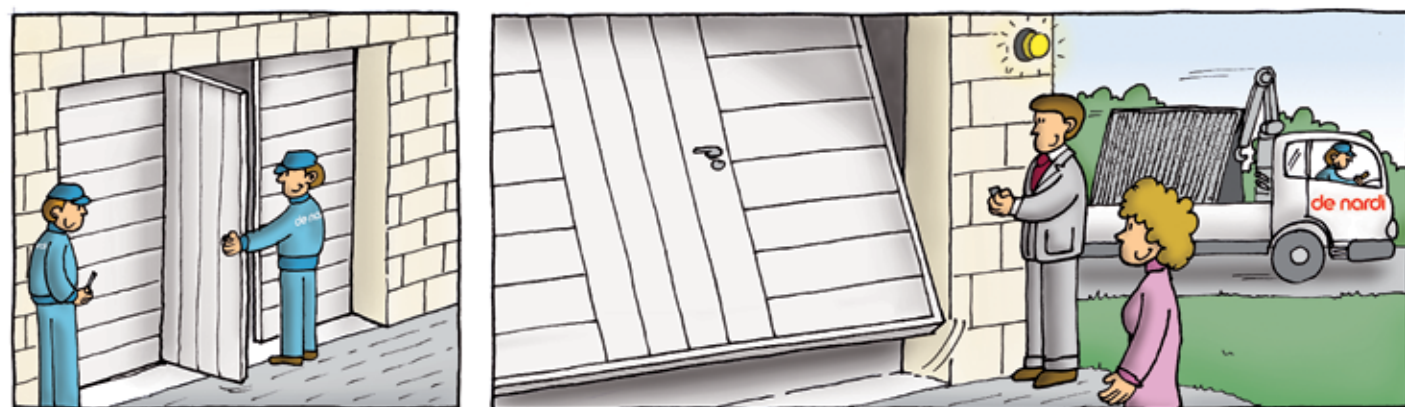

**DE NARDI  
IL SERVIZIO CHE MANCAVA!!!**

Servizio disponibile nelle regioni Veneto, Friuli Venezia Giulia, Trentino Alto Adige, Emilia Romagna, Lombardia, Piemonte, Liguria, Toscana e Umbria.

## QUALITÀ SU MISURA

### SEZIONI

L'ESCLUSIVO PROFILO DELLA PERLINA IN PVC È APPPOSITAMENTE REALIZZATO PER GARANTIRE LA MASSIMA RESISTENZA AGLI URTI E ALLE DILATAZIONI TERMICHE. LA SUPERFICIE ESTERNA VIENE INOLTRE RIVESTITA CON UNA LAMINA DENOMINATA RENOLIT MBAS II.

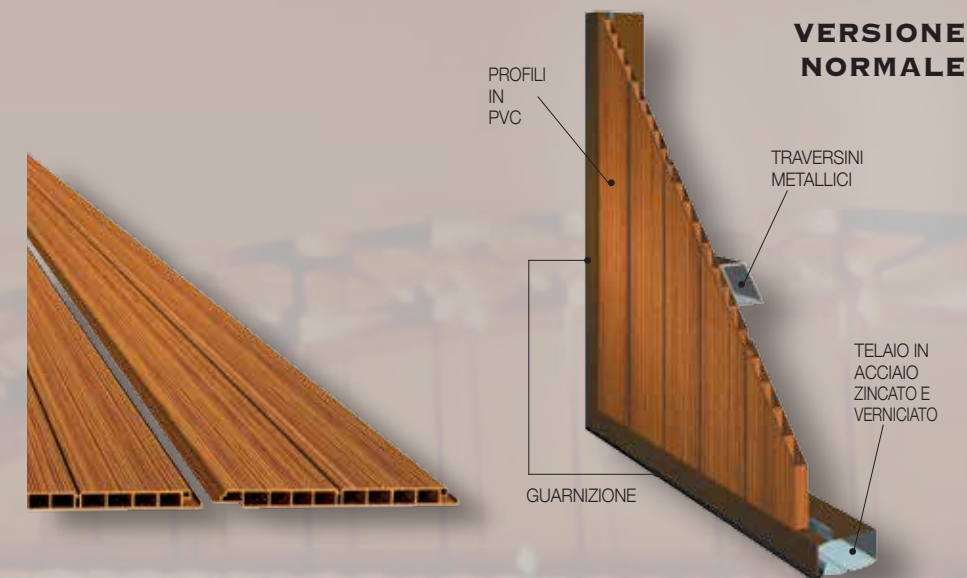

**VERSIONE NORMALE**

### MISURE

LE MISURE SI INTENDONO COME DIMENSIONI MASSIME ESTERNE DEL TELAIO IN LARGHEZZA E IN ALTEZZA. LA BASCULANTE VINYL PUÒ ESSERE FORNITA IN MISURE FINO A CM. 550 IN LARGHEZZA E FINO A CM. 280 IN ALTEZZA.

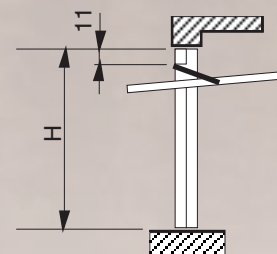

### MISURE PASSAGGIO IN ALTEZZA

ESTERNO TELAIO - 27 CM SE MANUALE.  
ESTERNO TELAIO - 30 CM SE MOTORIZZATA.

### MONTAGGIO IN LUCE

IL FORO MURO DEVE ESSERE MAGGIORE DI MINIMO 2 CM. IN LARGHEZZA E DI 1 CM. IN ALTEZZA RISPETTO ALLA MISURA DELLA BASCULANTE.

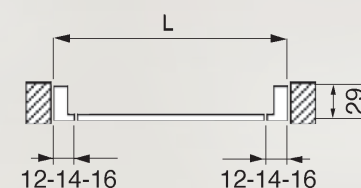

### VERSIONI CON RIVESTIMENTO INTERNO

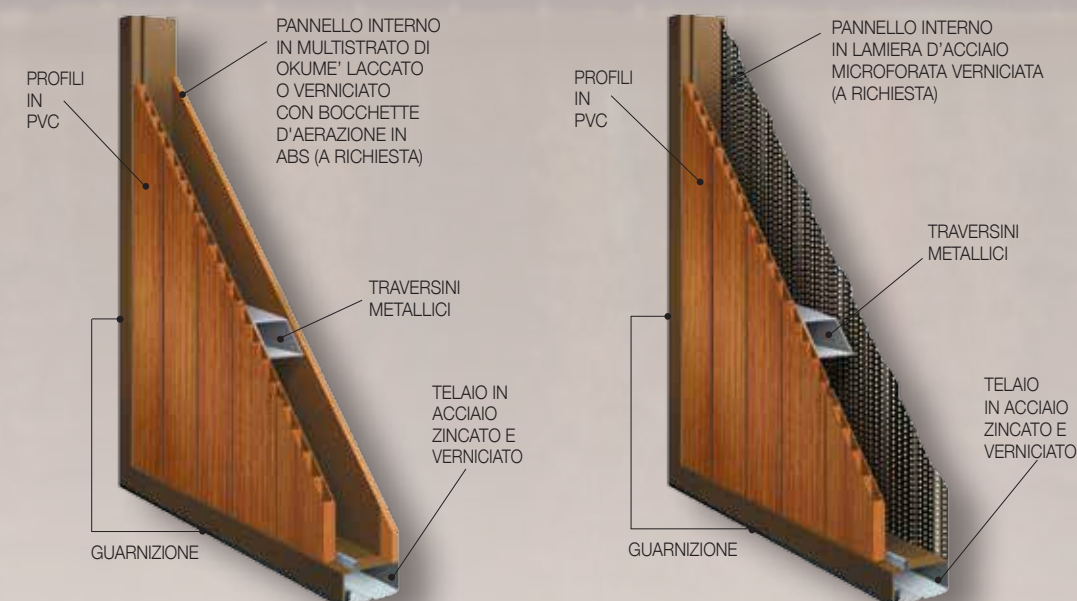

### MISURE E INSTALLAZIONE

#### MONTAGGIO OLTRE LUCE

LA MISURA ESTERNA MASSIMA DELLA BASCULANTE IN LARGHEZZA DOVRÀ CORRISPONDERE ALLA MISURA LUCE NETTA FORO MAGGIORATA DELL'INGOMBRO DEI MONTANTI MENO 2 CM. IN ALTEZZA, LA MAGGIORAZIONE RISPETTO ALLA LUCE NETTA FORO SARÀ DI 10 CM.

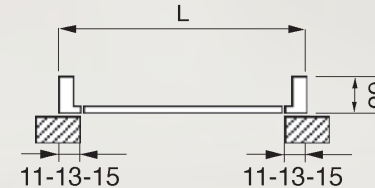

INGOMBRI DELLA PORTA NON DEBORDANTE RISPETTO AL FILO ESTERNO MONTANTE IN FASE DI APERTURA.

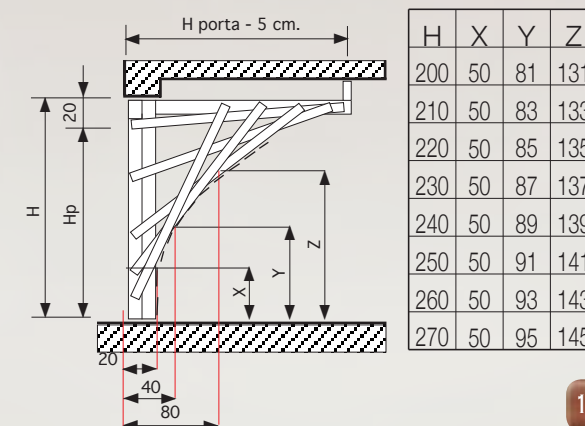





7/2015

DE NARDI SpA • Via G. Galilei, 9 • 31020 San Fior (TV), Italy • Tel. 0438 403044 Fax 0438 408301 • www.denardi.it • info@denardi.it

RIPRODUZIONE VIETATA: Disegni, fotografie e descrizioni non sono impegnative ma solo indicative. La DE NARDI SpA fermo restando le caratteristiche di qualità, si riserva il diritto di apportare le modifiche che riterrà necessarie senza alcun preavviso. • ©milanesecomunication • Print: AGCM (PN).

1968  
de nardi®